

Empfangstechnik, Antennendosen,  
Zubehör

Receiving accessories,  
Antenna outlet sockets,  
accessories

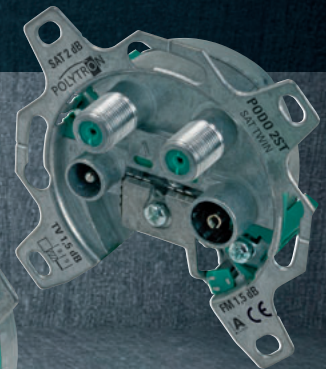

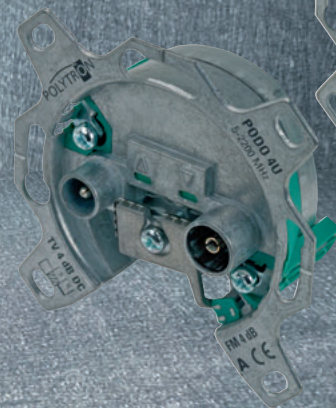
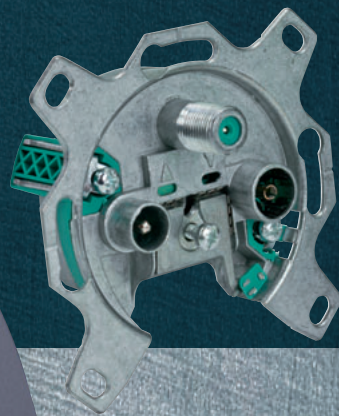

## Professional Line LNBs

Single / Twin / Quad / Quattro LNBs 104

## Premium Offset Antennen / Premium offset dishes

OSP 90 – 90 cm 105  
 Multifeed Halterung / Multifeed holder 106  
 Wandhalterung / Wall bracket 106

## Antennendosen / Antenna Sockets

PODO, DFS, ADV 108 - 110  
 Zubehör / Accessories 111

## Zubehör / Accessories

Kabel / Cable 112  
 Stecker / Plugs 113  
 Patchkabel / Patch Cable 114  
 Trennglieder / Separators 115  
 Überspannungsschutz / Overvoltage Protection 116  
 Netzteile / Power Supplies 117

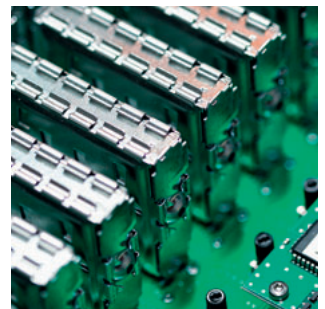
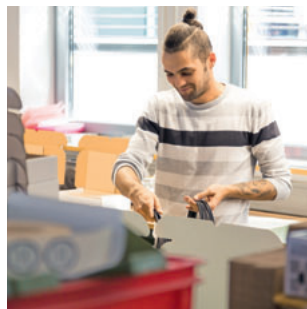
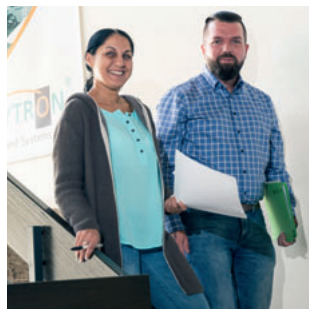
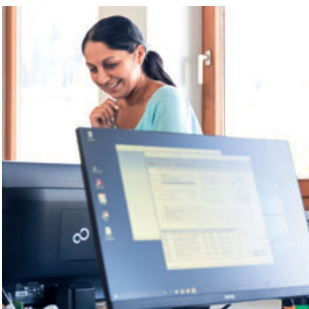

## Professional Line LNBs

### Hochwertige Bauteile erhöhen Zuverlässigkeit und Lebensdauer

Die LNB-Serie von POLYTRON bietet höchste Empfangsstabilität in Profi-Qualität. Hochwertige Bauteile erhöhen Zuverlässigkeit und Lebensdauer.

POLYTRON LNBs überzeugen durch höchste Kreuz-Polarisations-Entkopplung, hohe Rauschunterdrückung, ein geringes lineares Rauschmaß über die gesamte Bandbreite und ein lineares, gleichbleibendes Frequenzverhalten, das den Ansprüchen digitaler Signale voll entspricht.

Das Quattro-LNB verfügt über vier Polarisations-Ausgänge und wird für den Aufbau von Multischalter-Anlagen und Kopfstellen verwendet.

- ▶ *Wetterschutzgehäuse*
- ▶ *Professionelle KU-Band-LNBs in Profi-Qualität*
- ▶ *Gleichbleibende Empfangsstabilität*
- ▶ *Rauscharme Transistoren von NEC*
- ▶ *Perfekte HDTV, SDTV und UltraHD-Umsetzung*
- ▶ *Einfache Zuordnung der Polarisierungsebenen*

## Professional Line LNBs

### High quality parts increase reliability and durability

POLYTRON's LNB range offers you the highest professional quality reception stability. High-quality components increase reliability and service life.

POLYTRON LNBs will convince you with the highest levels of isolation, high noise suppression, a low noise figure across the entire bandwidth and stable linear frequency behaviour to cope with the most demanding digital signals.

The Quattro-LNB has four polarisation outputs and is used for setting up multi-switch systems and head-ends.

- ▶ *Weather-proof protective housing*
- ▶ *Professional-quality KU band LNBs*
- ▶ *Consistent reception stability*
- ▶ *Low-noise transistors made by NEC*
- ▶ *Perfect HDTV, SDTV and UltraHD conversion*
- ▶ *Easy assignment of polarisation levels*

**3 Jahre Garantie**  
**years warranty**

alle / all Professional Line LNBs

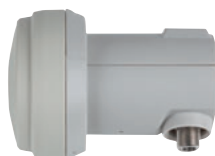

OSP-AP 10  
Universal-Single LNB



OSP-AP 20  
Universal-Twin LNB



OSP-AP 40  
Universal-Quad LNB



OSP-AP 95  
Universal-Quattro LNB

Typ / Type	OSP-AP 10	OSP-AP 20	OSP-AP 40	OSP-AP 95
Artikelnummer / Article no.	9245014	9245114	9245314	9245220
Beschreibung / Description	Universal-Single	Universal-Twin	Universal-Quad	Universal-Quattro
Farbe / Colour	Light grey	Light grey	Light grey	Light grey
Eingangsfrequenz / Input frequency	10,7...11,7 GHz / 11,7...12,75 GHz			
System-Rauschmaß / System noise figure	0,2 dB typ.	0,2 dB typ.	0,2 dB typ.	0,2 dB typ.
Verstärkung / Gain	60 dB typ.			
Oszillatorfrequenz / Oscillator frequency	9,75 / 10,6 GHz			
Ausgang, Impedanz / Output, impedance	F-connector, 75 Ohm			
Versorgungsspannung / Supply voltage	10,5 ... 21 V DC			
Stromaufnahme / Current consumption	110 mA	120 mA	130 mA	230 mA
Schaltkriterien / Switching commands	14 V/18 V/22 kHz	14 V/18 V/22 kHz	14 V/18 V/22 kHz	/
Feed-Durchmesser / Feed diameter	40 mm			
Betriebstemperatur / Ambiente temperature	-30...+60 °C			

## Premium Offset-Antennen

Die OSP-Antennen bestehen durch beste mechanische Ausführung und schnelle Montage. Engtolerante Reflektoren sorgen für einen maximalen Antennengewinn. Die Antennen sind aus korrosionsfestem Aluminium, das zusätzlich noch pulverbeschichtet ist. Die feuerverzinkte Masthalterung und die Befestigungsteile aus rostfreiem V2A-Stahl gewährleisten stets einen einwandfreien Empfang, viele Jahre lang.

Vormontierte Teile erlauben eine Installation im Handumdrehen.

- ▶ 2 Farben: Lichtgrau, anthrazit
- ▶ Reflektor aus Aluminium, pulverbeschichtet
- ▶ Konverteraufnahme für alle aktuellen LNB-Größen
- ▶ schnelle Montage und Justierung
- ▶ Halterung aus feuerverzinktem Stahl
- ▶ neutral ohne Logo
- ▶ Perfekt für Kopfstellen-Anlagen

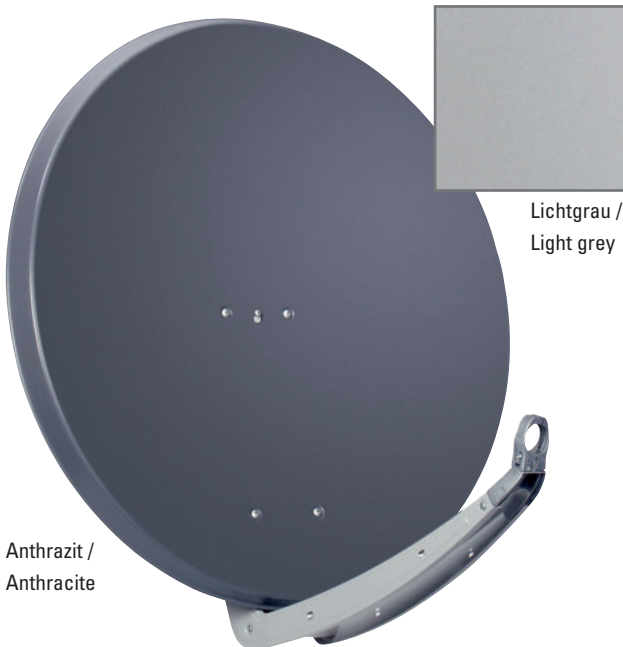

Anthrazit / Anthracite

Lichtgrau / Light grey

## Premium offset dishes

The OSP series satellite dishes stands out with excellent mechanical values and fast mounting. Minimal tolerances of the reflector guarantee a maximum of antenna gain. The dishes are made of corrosion resistant aluminum, with an additionally pulverised sheet. The hot-dip galvanised mounting and mounting parts made from rust resistant V2A steel allow perfect reception for many years.

Few pre-assembled parts allow a fast and easy installation.

- ▶ 2 colours: light grey, anthracite
- ▶ aluminum reflector with pulverised sheet
- ▶ converter support for all common LNBs
- ▶ quick mounting and alignment
- ▶ mounting support made of hot-dip galvanised steel
- ▶ without logo print
- ▶ perfect for headend systems

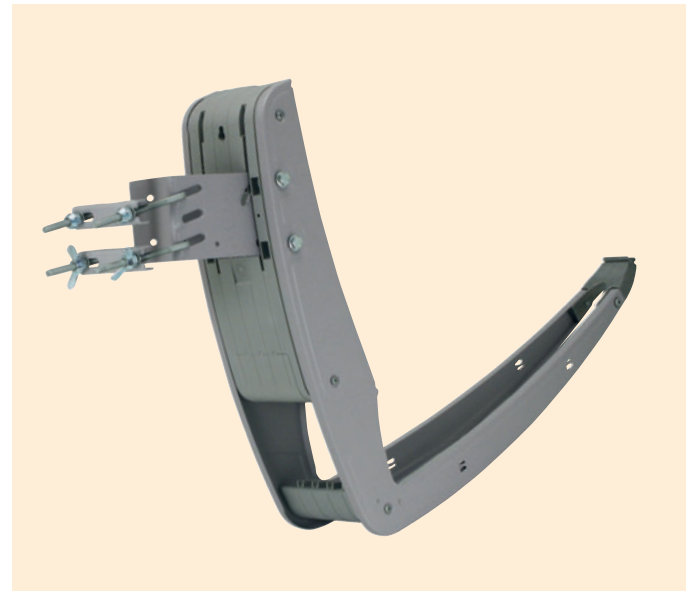

Typ / Type	OSP 90	OSP 90
Artikelnummer / Article no.	9223100	9223300
Farbe / Colour	Lichtgrau (RAL 7004) light grey	Anthrazit (RAL 7012) anthracite
Reflektor / Reflector	Aluminium 1,4 mm	ø 85 cm
Frequenzbereich / Frequency range		10,70-12,75 GHz
Gewinn bei / Gain at	10,75 GHz	38,1 dBi
Gewinn bei / Gain at	11,75 GHz	38,7 dBi
Gewinn bei / Gain at	12,75 GHz	39,5 dBi
Offsetwinkel / Offset angle		21,4°
Halbwertsbreite / Half-width		< 2°
Gütefaktor G/T / Merit of system G/T-figure		16,2 dB/K; LNB Nf=1,3 dB
Windlast / Wind load		544 N (q=800 Pa, c=1,5)
Halterung / Mounting		feuerverzinkter Stahl, V2A Masthalterung, Flügelmuttern hot-dip galvanised steel, V2A mast support, wing nuts
Masthalterung / Mast clamp		ø 32-80 mm
Einstellbereich / Adjustment range		elevation 15-50°, azimuth 0-360°
Konverteraufnahme / Converter support		ø 23, 40 mm
Gewicht / Weight		8,4 kg

A IPTV-Lösungen  
IPTV Solutions

B Kopfstellen  
Headends

C Modulatoren  
Modulators

D Optische Geräte  
Optical devices

E Multischalter  
Multiswitches

F Verstärker  
Amplifiers

G Verteiler, Abzweiger  
Splitters, taps

H Filter, Weichen  
Filters, combiners

I Empfangstechnik  
Receiving access.

J Technischer Anhang  
Technical inform.

## Multifeed-Halterungen

Um zwei Satelliten mit einer Antenne empfangen zu können, wird ein zusätzliches LNB montiert. Da es versetzt angebracht ist, »schießt« es zum zweiten Satelliten. Die Multifeed-Halterung OSP-MFH 33 ermöglicht die Aufnahme von 2 LNBs mit 23 mm oder 40 mm Feed-Durchmesser. Sie wird mit der Antenne OSP 90 eingesetzt und kann jederzeit nachgerüstet werden.

Der gemeinsame Empfang von ASTRA und EUTELSAT 13° Ost ist im deutschsprachigen Raum besonders interessant. Aber auch andere Kombinationen sind mit der Multifeed-Halterung ohne weiteres möglich.

- ▶ Empfang von 2 Satelliten mit einer Antenne
- ▶ Aufnahme von 2 LNBs
- ▶ Bis zu 10° Differenz

Typ / Type	OSP-MFH 33
Artikelnummer / Article no.	9280770
geeignet für LNB mit ø suitable for LNB with ø	ø 23 mm / ø 40 mm

## Multi-feed support

In order to receive two satellites with one dish, an additional LNB must be mounted. Because it is mounted in an offset position, it "squints" to the other satellite. The multi-feed support OSP-MFH 33 enables the mounting of 2 LNBs with a feed-diameter of 23 or 40 mm. It is used with the OSP 90 and can be mounted subsequently.

Dual reception of ASTRA and EUTELSAT 13° East may be the most interesting solution, but other combinations are of course also possible with the multi-feed support.

- ▶ reception of 2 satellites with one dish
- ▶ support for 2 LNBs
- ▶ up to 10° difference

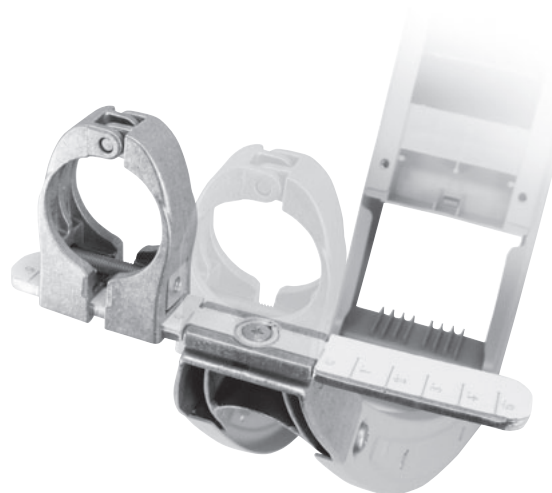

## Wandhalterung

- feuerverzinkt mit Kunststoff-Kappe

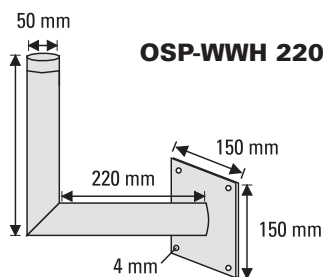

## Wallbracket

- hot-dip galvanised steel with plastic cap

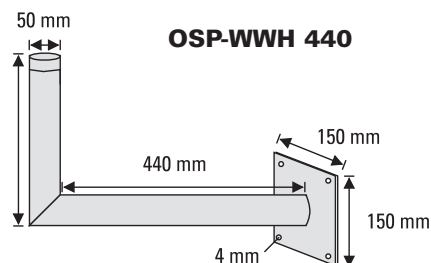

Typ / Type	OSP-WWH 220	OSP-WWH 440
Artikel-Nr. / Article no.	9280500	9280600
Lochabstand / Hole spacing	150 mm	150 mm
Wandabstand / Distance from wall	220 mm	440 mm
Rohrdurchmesser / Tube diameter	50 mm	50 mm
Gewicht / Weight	2,185 kg	2,68 kg

**A** IPTV-Lösungen  
IPTV Solutions

**B** Kopfstellen  
Headends

**C** Modulatoren  
Modulators

**D** Optische Geräte  
Optical devices

**E** Multiswitcher  
Multiswitches

**F** Verstärker  
Amplifiers

**G** Verteiler, Abzweiger  
Splitters, taps

**H** Filter, Weichen  
Filters, combiners

**I** Empfangstechnik  
Receiving access.

**J** Technischer Anhang  
Technical inform.



## Qualitäts-Antennendosen für schnellere und sichere Montage

### Beste Verbindung für zuverlässige und hochwertige Verteilsysteme

- ▶ Übertragungssicher: CuBe-Kontakte für niedrigsten Übergangswiderstand.
- ▶ Universalbefestigung für 55er UP-Dosen. Schraub- und Krallenbefestigung. Einbautiefe nur 21,5 mm.
- ▶ Steck-Löseklappen für Innenleiter.
- ▶ Tiger-Sicherheitskralle: Zur Montage 100% verletzungssicher versenkt. Ungehinderte Kabelzuführung. Ausgefahren sicherer, zentrierter Halt. Dose zieht sich selbst an die Wand.
- ▶ Tragring aus Zinkdruckguss.
- ▶ Klapp-Schraubschelle unverlierbar. Scharnier arretierbar.
- ▶ Verlängerte F-Buchse für leichte Montage für Kabel mit F-Stecker.

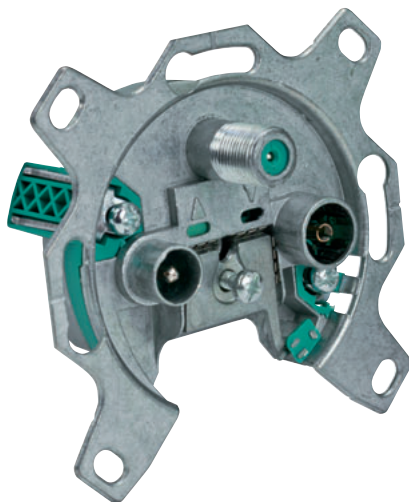

## Quality antenna outlets with safety claws for fast and safe mounting

### Best connection for reliable and high quality distribution systems

- ▶ Reliable transmission: CuBe-contacts feature lowest transition resistance.
- ▶ Universal fixing fits in 55 mm flush mount sockets. With screw and claw fixing. Mounting depth only 21.5 mm.
- ▶ Plug-in clamp for inner conductor.
- ▶ Safety claw is sunk 100% for fast and safe mounting. Pushed out, it guarantees a safe and centered hold. Socket pulls itself onto the wall.
- ▶ Support ring made of die-cast zinc.
- ▶ Screw clamp is captive. Hinge lockable.
- ▶ Extended F-connector  
Easy installation of coaxial cables, with F-connector.

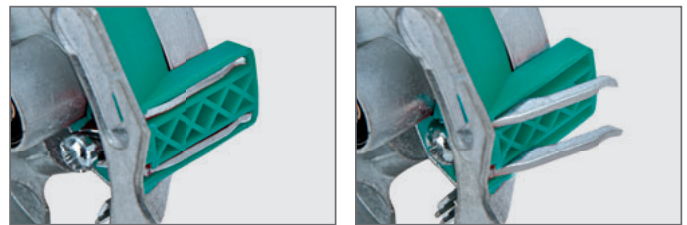

#### Tiger-Sicherheitskralle

Krallen zur Montage 100 % verletzungssicher versenkt. Ausgefahren sicherer, zentrierter Halt.

#### Safety claw

Claw is sunk 100 % for fast and safe mounting. Pushed out, it guarantees a safe and centered hold.

**Leichte Montage:** kein Verheddern beim Einbau.

**Geringe Einbautiefe** für mehr Bewegungsfreiheit und Kabelreserve bei der Installation.

**Easy mounting:** no entanglement during installation.

**Low mounting depth** for free movement and more space for cables during installation.



**DAB / DAB+ jetzt auch über die FM-Buchse!**  
**DAB / DAB+ now via FM socket.**

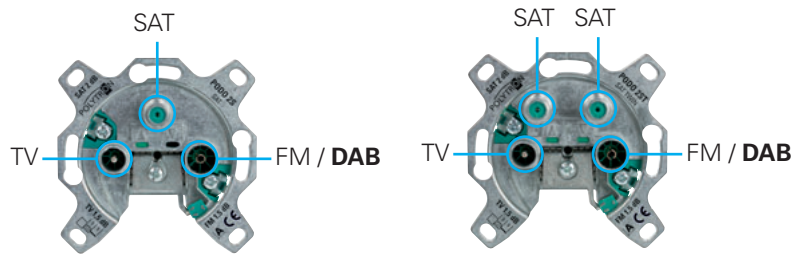

Typ / Type	SAT-Dosen / SAT outlets		SAT-Twin-Dose SAT twin outlet
	PODO 3 S	PODO 12 S	PODO 3 ST
Artikel-Nr. / Article no.	3665005	3665212	3665023
Frequenzbereich / Frequency range	TV FM / DAB SAT	5...862 MHz 5...862 MHz 950...2200 MHz	5...862 MHz 5...862 MHz 950...2200 MHz
Anschlussdämpfung / Input loss	TV FM SAT	6,5 dB 6,5 dB 3 dB	13 dB 17 dB 12 dB
Durchgangsdämpfung / Isolation	TV – SAT	> 30 dB	> 30 dB
Gleichspannungsdurchlass / DC pass		ja	ja
Impedanz / Impedance		75 Ω	75 Ω
Temperaturbereich / Temperature range		-20...+55 °C	-20...+55 °C
Schirmungsmaß / Shielding class		Klasse A / Class A	Klasse A / Class A

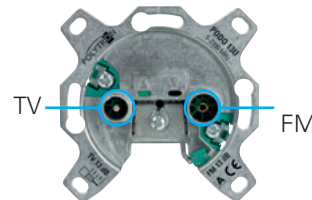

Typ / Type		Stichleitungsdose Stub outlet	Durchgangsdosen Through-line outlets			
		PODO 4 U	PODO 10 U	PODO 13 U	PODO 16 U	PODO 19 U
Artikel-Nr. / Article no.		3665004	3665010	3665013	3665016	3665019
Frequenzbereich / Frequency range	TV FM / DAB			5...2200 MHz 5...2200 MHz		
Anschlussdämpfung / Input loss	IN – TV IN – FM	4 dB 4 dB	10 dB 10 dB	13 dB 13 dB	16 dB 16 dB	19 dB 19 dB
Durchgangsdämpfung / Through loss		/	2 dB	2 dB	1,2 dB	1,0 dB
Kopplungsdämpfung / Isolation	TV – FM	> 20 dB	> 30 dB	> 22 dB	> 22 dB	> 22 dB
Gleichspannungsdurchlass / DC pass		ja / yes	/	/	/	/
Impedanz / Impedance				75 Ω		
Temperaturbereich / Temperature range				-20...+55 °C		
Schirmungsmaß / Shielding class				Klasse A / Class A		



## SAT-Antennensteckdose, 3 Ausgänge

- ▶ Abgestufte Durchgangsdosen für Einkabel-Baumnetze
- ▶ Stichdose für Einkabel-Sternnetze oder Einzelanlagen
- ▶ 3 Ausgänge (TV, Radio und SAT)
- ▶ Unterschiedliche Anschlussdämpfung

## SAT antenna outlet socket, 3 outputs

- ▶ Line outlet for single-cable tree distributions
- ▶ Stub outlet for single cable star distributions or single systems
- ▶ 3 outputs (TV, radio and SAT)
- ▶ Different tap loss

Typ / Type	DFS 0 E
Beschreibung / Description	Stichleitungsdose mit DC Stub outlet with DC
Artikel-Nr. / Article no.	3644510
Frequenzbereich IEC Buchse Freq. range IEC Socket	UKW/FM 87,5...108 MHz
Anschlussdämpfung / Tap loss	1,5 dB
Durchgangsdämpfung / Through loss	/
Frequenzbereich IEC Stecker Freq. range IEC plug	4...68 MHz, 118...862 MHz
Anschlussdämpfung / Tap loss	1,5 dB
Durchgangsdämpfung / Through loss	/
Frequenzbereich F-Buchse Freq. range F socket	SAT-ZF 950...2150 MHz
Anschlussdämpfung / Tap loss	1,5 dB
Durchgangsdämpfung / Through loss	/
Gewicht / Weight	0,12 kg

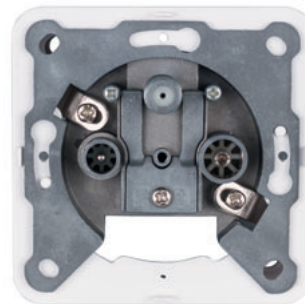

## Breitband-Antennensteckdosen mit integriertem Stich-Abzweiger

- ▶ Zum einfachen Installieren eines Zweitanschlusses
- ▶ Durch integrierten Abzweiger ist der Anschluss einer Stichleitungsdose möglich
- ▶ Das Eingangskabel kann wahlweise von oben oder unten angeschlossen werden

## Broadband antenna outlet sockets with integrated tap-off

- ▶ For easy installation of a second connection
- ▶ Cable insertion from top or bottom possible
- ▶ Built-in tap enables connection of a tap-off socket

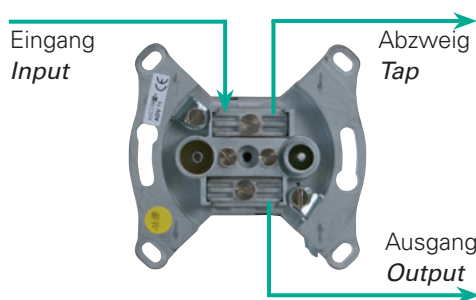

Typ / Type	ADV 11
Beschreibung / Description	Durchgangsdose/Through-line outlet socket
Artikel-Nr. / Article no.	3662000
Frequenzbereich IEC Buchse / IEC-Stecker Freq. range IEC socket / IEC plug	4...862 MHz
Anschlussdämpfung / Tap loss	11 dB
Durchgangsdämpfung / Through loss tap	3,0 dB
Anschlussdämpfung Abzweig / Tap loss	-14 dB
Gewicht / Weight	0,1 kg

Abdeckung und Aufputzrahmen auf Seite H11 gleich mitbestellen!

Don't forget to order cover plate and surface mounting frame on page H11!

## Zubehör / Accessories

### Aufputzrahmen

APS Artikel-Nr. 7300001  
Maße 75x75x32 mm (BxHxT),  
Farbe Weiß RAL 1013

APS 4 Artikel-Nr. 7300500  
passend für Abdeckpl. A4 N

### Surface mounting frame

APS Article no. 7300001  
Dim. 75x75x32mm (WxHxD),  
color white RAL 1013

APS 4 Article no. 7300500  
for cover plate A4 N

### Abdeckplatte

Maße 75 x 75 mm,  
Farbe Weiß RAL 1013, ohne  
Beschriftung.

A1 N Art.-Nr. 7320801

A3 N Art.-Nr. 7320803

A4 N Art.-Nr. 7321000

passend für PODO 2 ST

### Cover Plate

Dim. 75x75 mm, color white  
RAL 1013, without lettering.

A1 N article no. 7320801

A3 N article no. 7320803

A4 N article no. 7321000

for PODO 2 ST

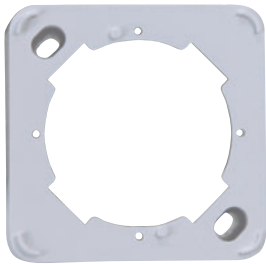

APS



A1 N

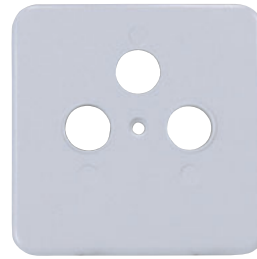

A3 N



A4 N

## Kabeltester

Der Kabeltester CTP 3 A vereinfacht die Suche nach dem richtigen Kabel.

Einfach den Tester an das eine Ende des Kabels stecken (z.B. in der Wohnung) und den Piepser an das andere Ende (z.B. im Keller) halten. Erfolgt ein Piepston, haben Sie das richtige Kabel gefunden.

Der Kabeltester zeigt außerdem Kurzschlüsse mittels roter LED an der Spitze des Geräts an.

Lieferumfang: Kabeltester mit Piepser, Adapterstecker sowie Micro- / AAA-Batterie.

CTP 3A Artikel-Nr. 9501750

## Cable tester

The cable tester CTP 3 A facilitates finding the right cable!

Just plug the tester to one end of the cable (e.g. in the apartment) and hold the beeper to the other end (e.g. in the cellar). If there is a beep, you found the right cable.

The cable tester also shows short circuits with a red LED at the top of the device. Shipment: cable tester with beeper, adaptor and micro- / AAA battery.

CTP 3A Article no. 9501750



## Anwendung / Application



## Hochwertiges Koaxialkabel, LTE geschirmt

Für zuverlässige und hochwertige Verteilsysteme.

- ▶ Für SAT-ZF, Terrestrik und Multimedia-Anwendungen
- ▶ Beste Schirmungseigenschaften
- ▶ Langlebig und zuverlässig

- ▶ *Hohe Flexibilität: leichte Steckermontage, sehr gute Abisolier- und Verlegeeigenschaften*
- ▶ Längen 100 m (Kunststoffspule) und 500 m (Holztrommel)

## High quality coax cable, LTE shielded

For reliable high class distribution systems.

- ▶ *For SAT IF, terrestrial signals and multimedia usage*
- ▶ *Best shielding characteristics*
- ▶ *Highest durability and reliability*

- ▶ *High flexibility: easy mounting of plugs, easy skinning and installation*
- ▶ *Lengths 100 m (plastic reel) and 500 m (wooden reels)*

Zertifiziert in Brandschutzklasse E<sub>ca</sub> nach Bauprodukteverordnung gemäß EN 50575.

Certified in fire protection class E<sub>ca</sub> according to EN 50575



Typ / Type		POKA 110 ESM	IK 12
Artikel-Nr. / Article no.	Länge / Length: 100 m	7402015	7401300
	Länge / Length: 250 m	-	7401301
	Länge / Length: 500 m	7402215	7401302
Verteilnetze / Distribution networks			
BK/CATV mit Rückkanal / CATV with return path		✓	
SAT-ZF / SAT IF		✓	
GA-Anlagen / MATV systems		✓	
Farbe / Colour		weiß / white	
Schirmungsklasse / Shielding class		<b>A</b>	<b>A+</b>
Verwendung / Usage		innen / indoor	
Maße / Dimensions			
Innenleiter / Inner conductor	Ø [mm]	1,02	1,63
Dielektrikum / Dielectric	Ø [mm]	4,7	7,2
Mantel / Jacket	Ø [mm]	7,0	10
Schirmung / Shielding		3-fach / triple	3-fach / triple
Material			
Innenleiter / Inner conductor		Cu blank	Cu
Außenleiter Folie / Outer cable foil		Al Foil verklebt / bonded	Al Foil verklebt / bonded
Außenleiter Geflecht / Outer cable mesh		Al	CU
Mantel / Sheath		PVC	PVC
Transferimpedanz / Transfer impedance	[mOhm/m]	< 5 @ 5 MHz	2,5
Impedanz / Impedance	[Ohm]	75	75 ± 3
Gleichstromwiderstand / DC resistance	[Ohm/100 m]	2,3 core / 3,0 braid	8,5 core / 9,7 braid
Dämpfung (bei 20 °C) / Loss (at 20 °C)			
	[dB/100 m]	6,00 @ 100 MHz	4,2 @ 100 MHz
	[dB/100 m]	8,60 @ 200 MHz	9,0 @ 450 MHz
	[dB/100 m]	13,10 @ 500 MHz	12,6 @ 862 MHz
	[dB/100 m]	18,00 @ 800 MHz	17,1 @ 1500 MHz
	[dB/100 m]	26,10 @ 1750 MHz	20,7 @ 2150 MHz
	[dB/100 m]	30,00 @ 2400 MHz	22,1 @ 2400 MHz

Technische Änderungen vorbehalten. / Subject to change.



## F-Stecker

► Frequenzbereich  
0-2400 MHz

## F-plugs

► Frequency range  
0-2400 MHz



Typ / Type	FS-7
Artikel-Nr. / Article no.	7520301
Geeignet für Kabel / suitable for cable	ca. 7 mm
Passendes Kabel / compatible cable	POKA 110 ESM
Verpackungseinheit / Sales packing	100 Stück / pcs.
Gewicht / Weight	0,002 kg

## F-Kompressions-Stecker F-compression plugs



FCC ... EX

Typ / Type	FCC 11 EX	FCC 49 EX
		High Quality
Artikel-Nr. / Article no.	7520800	7520810
Kabel-Dielektrikum / cable dielectric	ø 7,2 mm	ø 4,9 mm
Passendes Kabel / compatible cable	IK 12	POKA 110 ESM
Verpackungseinheit / Sales packing	10 Stück / pcs.	
Gewicht / Weight	0,008 kg	0,008 kg

## Kabel-Abisolierer / Skinning tool

Spezialwerkzeug für die  
Abisolierung von Kabeln.

IK A Art.-Nr. 9282310  
Special tool for skinning of  
cables.

IK A Art. no. 9282310

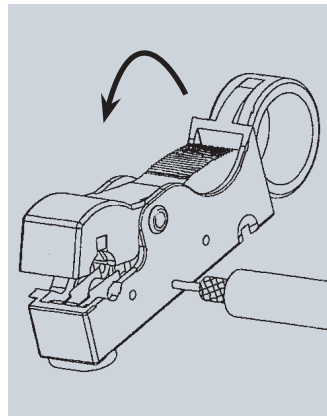

## Kompressions-Zange Compression pliers

Spezialwerkzeug für die Mon-  
tage von F-Kompressions-  
steckern

FCC-Z Art.-Nr. 9282000

Special tool for F-compres-  
sion connectors

FCC-Z Art. no. 9282000



## F-Montagehilfe / F-plug tightening tool

Erleichtert das Festschrauben  
von F-Steckern, passend für  
alle F-Stecker

FAH-1 Art.-Nr. 9282300

Facilitates tightening of  
F-plugs, suitable for all  
F-plugs.

FAH-1 Art. no. 9282300



## IEC-Kupplungen

► Frequenzbereich  
0-2400 MHz

## Adaptors IEC

► Frequency range  
0-2400 MHz



Typ / Type	MBBK
Artikel-Nr. / Article no.	7515501
Anschlüsse / connectors	Buchse / Buchse (Mont.Buchse) Socket / socket (mount. socket)
Verpackungseinheit / Sales packing	1 Stück / piece

## F-Adapter

- ▶ Frequenzbereich 0-2400 MHz
- ▶ Schirmungsmaß  $\geq 75$  dB

## Adaptors F-type

- ▶ Frequency range 0-2400 MHz
- ▶ Screening factor  $\geq 75$  dB



Typ / Type	FV-SS	FV-BB	FW-BS	FV-QS
Artikel-Nr. / Article no.	7525001	7525101	7527001	7525200
Beschreibung / Description	Stecker-Stecker plug-plug	Buchse / Buchse socket-socket	Stecker-Buchse plug-socket	F-Schnellverbinder F-quick connector
Verpackungseinheit / Sales packing	1 Stück / 1 piece			

## Quick-Verbindungskabel

- ▶ Vorkonfigurierte Verbindungskabel



## Quick connection cable

- ▶ Pre-terminated connection cables

Typ / Type	FQ-FW-FW 016	FQ-F-FW 026
Artikel-Nr. / Article no.	7460400	7460405
Kabellänge / Cable length	160 mm	260 mm
Anschlüsse / Connectors	2x F-Winkelstecker 2x F-angle plug	F-Stecker / F-Winkelstecker F-plug / F-angle plug
Verpackungseinheit / Sales packing	1 Stück / piece	

## Patch-Kabel

- ▶ Vorkonfigurierte Verbindungskabel
- ▶ Kabellänge 35 cm, 50 cm, 100 cm und 200 cm

- ▶ Doppelt abgeschirmt
- ▶ Hochwertige Kompressionsstecker

## Patch cable

- ▶ Pre-terminated connection cable
- ▶ Cable length 35 cm, 50 cm, 100 cm und 200 cm
- ▶ Double screened
- ▶ High quality compression plug

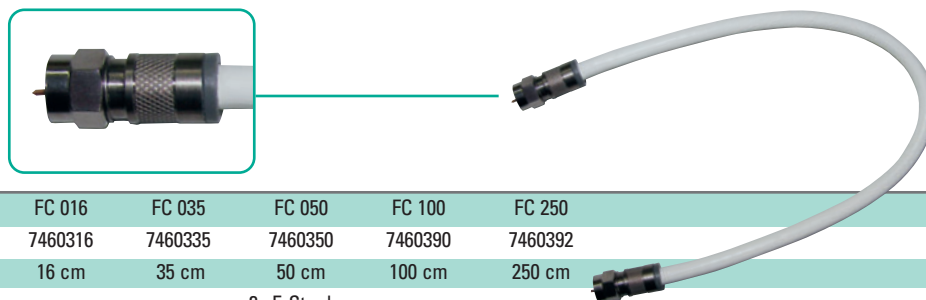

Typ / Type	FC 016	FC 035	FC 050	FC 100	FC 250
Artikel-Nr. / Article no.	7460316	7460335	7460350	7460390	7460392
Kabellänge / Cable length	16 cm	35 cm	50 cm	100 cm	250 cm
Anschlüsse / Connectors	2x F-Stecker 2x F-plug				
Verkaufseinheit / Sales packing	1 Stück / piece				

## Galvanische Trennglieder

Mit zunehmender BK-Verkabelung treten immer häufiger Schwierigkeiten an Hausübergabepunkten durch Potenzialausgleichströme auf. In ferngespeisten BK-Netzen kommt es infolge der großen Ströme über Innen- und Außenleiter des Koaxkabels zu erheblichen Potentialverschiebungen. Diese führen dann nach dem Übergabepunkt beim vorgeschriebenen Verbinden mit dem Erdpotential der Stromversorger zu

unvertretbar hohen Ausgleichströmen.

Die spannungsfeste, kapazitive Trennung des Innen- und Außenleiters der KTG-Trennglieder sorgt in diesen Fällen für einfache Abhilfe.

- *Kapazitive Trennung des Innenleiters und Kabelmantels zur Vermeidung von Ausgleichströmen zwischen unterschiedlichen Potenzialen*

Typ / Type	KTG 220 F
Beschreibung Description	galvanisches Trennglied galvanic separator
Artikel-Nr. / Article no.	7141402
Frequenzbereich / Frequency range	5...1000 MHz
Durchgangsdämpfung / Through loss	≤ 0,7 dB
Spannungsfestigkeit Electrical strenght	Innenleiter / inner core 2000 V Kabelmantel / shielding 2000 V
Rückflussdämpfung / Return loss	≥ 20 dB bis 40 MHz (-1,5 pro octave)
Schirmungsmaß / Screening factor	≥ 75 dB
Anschlüsse / Connectors	F-Buchse / F socket
Maße / Dimensions	ca. 50 x 45 x 30 mm
Gewicht / Weight	0,14 kg

## Galvanic separators

With increasing CATV distribution, difficulties arise at house connections because of potential equalizing currents.

Large potential differences result in remotely fed CATV systems due to large currents through the cable core and shielding. This results in unacceptably high equalizing currents after the house connection point even when correct connection has been

made with the earth potential of the current supplies. The electrically strong capacitive separation of the KTG between cable core and shielding is the ideal solution for such problems.

- *Capacitive separation of cable core and shielding for prevention of equalizing currents between different potentials*



KTG 220 F

Gehäuse für KTG 220 F mit Erdungsklemme  
KTG-APG Artikel-Nr. 7141410

Case for KTG 220 F with ground clamp  
KTG-APG article no. 7141410

## DC-Blocker

- ▶ Zur kapazitiven Trennung (DC) des Innenleiters

## DC blocker

- ▶ For the capacitive separation of the inner core



Typ / Type	DC 1000 F
Beschreibung Description	DC-Blocker DC separator
Artikel-Nr. / Article no.	7140100
Frequenzbereich / Frequency range	4...2150 MHz
Durchgangsdämpfung / Through loss	-0,5 dB
Belastbarkeit, Trennung / Capacitive separation	500 V=
Anschlüsse / Connectors	F-Stecker, -Buchse/F plug, socket
Maße / Dimensions	Ø 28 mm

A IPTV-Lösungen  
IPTV Solutions

B Kopfstellen  
Headends

C Modulatoren  
Modulators

D Optische Geräte  
Optical devices

E Multiswitcher  
Multiswitchers

F Verstärker  
Amplifiers

G Verteiler, Abzweiger  
Splitters, taps

H Filter, Weichen  
Filters, combiners

I Empfangstechnik  
Receiving access.

J Technischer Anhang  
Technical inform.



## Abschlusswiderstände

- ▶ Impedanz 75 Ohm
- ▶ Max. Belastung 130 dB $\mu$ V
- ▶ AW 75 DC, FAW 75 DC: gleichspannungsentkoppelt

## Terminating resistors

- ▶ Impedance 75 Ohm
- ▶ Max. load 130 dB $\mu$ V
- ▶ AW 75 DC, FAW 75 DC: decoupled from DC



Type / Typ	AW 75	AW 75 DC	FAW 75	FAW 75 DC
Artikel-Nr. / Article no.	7130001	7135005	7135001	7135100
Frequenzbereich / Frequency range	0...2150 MHz	0...2150 MHz	0...2150 MHz	4...2150 MHz
DC entkoppelt / DC decoupled	nein / no	ja / yes	nein / no	ja / yes
Rückflussdämpfung / Return loss	10,5 dB	10,5 dB	10,5 dB	10,5 dB
Anschlüsse / Connectors	Einbau / plug in type	Einbau / plug in type	F	F
Verpackungseinheit / Sales packing	1	1	1	1

## Dämpfungsglieder

- ▶ Frequenzbereich 4-2150 MHz
- ▶ Schirmungsmaß  $\geq 75$  dB
- ▶ DC-Durchgang



## Fixed attenuators

- ▶ Frequency range 4-2150 MHz
- ▶ Screening factor  $\geq 75$  dB
- ▶ DC pass

Typ / Type	DGF 6 DC	DGF 10 DC	DGF 15 DC
Artikel-Nr. / Article no.	7124105	7124205	7124210
Frequenzbereich / Frequency range		4-2150 MHz	
Dämpfung / Attenuation	6 dB	10 dB	15 dB
Gleichspannungsdurchgang / DC pass		30 VDC / 1 A	
Anschlüsse / Connectors		F-Buchse / F-socket / F-Stecker / F-plug	
Verkaufseinheit / Sales packing		1 Stück / piece	

## SAT-Überspannungsschutz

Über die Koaxial-Kabel können impulsartige elektromagnetische Felder, die Induktionsspitzen erzeugen, ungehindert an die elektrischen Geräte gelangen. Die dadurch auftretenden Überspannungen zerstören die mit der Antenne verbundenen elektrischen Geräte wie Kopfstellen, Multischalter, LNBS, Receiver und TV-Geräte.

Mit dem Inline-Überspannungsschutz OV-F von POLYTRON können diese Gefahren minimiert werden.

- ▶ DC-Durchlass für Fernspeisung
- ▶ Massives Metallgehäuse
- ▶ F-Stecker mit Dichtring
- ▶ Digitaltauglich
- ▶ Schirmungsklasse A

## SAT-Overvoltage Protection

The coaxial cables enable impulsive electromagnetic fields, which generate induction peaks, to unimpeded reach the electrical devices. The resulting overvoltages destroy the electrical equipment connected to the antenna, such as head-ends, multiswitches, LNBS, receivers and TV sets.

With POLYTRON's inline surge protection OV-F, this danger can be minimized.

- ▶ DC pass for remote power supply
- ▶ Solid metal housing
- ▶ F-plug with sealing ring
- ▶ Digitally suitable
- ▶ Shielding class A

Typ / Type	OV-F
Artikelnummer / Article no.	7080010
Anschlüsse / Connections	F-Buchse (-Socket) / -Stecker (-Plug)
Schirmungsklasse / Shielding class	A
Frequenzbereich / Frequency range	5...2400 MHz
Impedanz / Impedance	75 Ohm
Durchgangsdämpfung / Through loss (IN-OUT)	1,2 dB
Rückflussdämpfung / Return loss	18...10 dB
DC-Durchgang / DC pass	30 VDC / 0,5 A
<b>Surge protection</b>	
Impulsentladungsstrom / Impulse discharge current 8/20 $\mu$ s	8000 A
Durchbruchspannung / Breakdown voltage 100 V/s	230 $\pm$ 42 VDC
Abmessungen / Dimensions	$\varnothing$ 14,3 x 48 mm
Gewicht / Weight	24 g

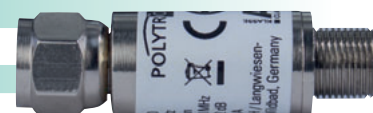

## Erdungsblock / Ground connection block

- Erdungsblock
- F-Technik
- Ground connection block
- F-type



**EB 2**  
Erdungsblock für 2 HF-Kabel  
Ground connection block for 2 HF cables

Artikel-Nr. / Article no. 7180110

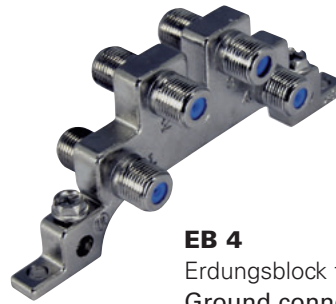

**EB 4**  
Erdungsblock für 4 HF-Kabel  
Ground connection block for 4 HF cables

Artikel-Nr. / Article no. 7180111

## Erdungswinkel Ground connection angle

- ▶ F-Technik
- ▶ F-type

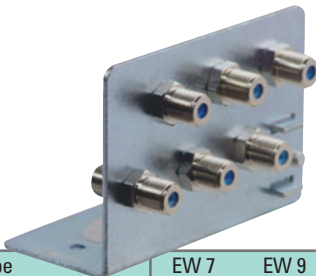

Typ / Type	EW 7	EW 9	EW 11	EW 13	EW 17
Artikel-Nr. / Article no.	7180114	7180115	7180116	7180118	7180117
Anzahl d. Anschlüsse / Number of connectors	7	9	11	13	17

Typ / Type	EW 21	EW 27
Artikel-Nr. / Article no.	7180119	7180121
Anzahl d. Anschlüsse / Number of connectors	21	27

## Netzteil FN 60 / Power supply FN 60

- ▶ Für die Innenmontage
- ▶ Thermischer Überlastschutz
- ▶ 2 auswählbare Spannungsbereiche

- ▶ For in-door use only
- ▶ Thermal over-load protection
- ▶ 2 selectable voltage ranges



Typ / Type	FN 60
Artikel-Nr. / Article no.	6202200
Ausgangsspannung / Output voltage	42 V~ 48 V~
Ausgangsstrom / Output current	1,4 A 1,25 A
Versorgungsspannung Operating voltage	230 V~
Leistungsaufnahme / Power consumption	max. 60 W
Anschlüsse Ausgang Connectors output	Klemmanschluss clamp terminal
Maße (BxHxT) / Dimensions (WxHxD)	113 x 73 x 61 mm
Gewicht / Weight	1,3 kg

## Netzteil FN 350 / Power supply FN 350

Fernspeise-Netzteil, z.B. zur Spannungsversorgung von Breitband- und SAT-Verstärkern.

- ▶ Schutzklasse IP 44
- ▶ Thermischer Überlastschutz
- ▶ 2 auswählbare Spannungsbereiche
- ▶ Galvanische Trennung von Netzstromkreis und Ausgang
- ▶ Kurzschlusschutz

Remote power supply, e.g. for powering broadband and SAT amplifiers.

- ▶ Protection class IP 44
- ▶ Thermal over-load protection
- ▶ 2 selectable voltage ranges
- ▶ Galvanic isolation of mains circuit and output
- ▶ Short-circuit protection



Typ / Type	FN 350
Artikel-Nr. / Article no.	6010105
Eingangsspannung / Input voltage	230...250 V / 50 Hz
Ausgangsspannung / Output voltage	42 / 48 / 65 V AC
Ausgangsstrom / Output current	5,4 A max.
Leistung / Power	350 VA max.
Isolationsspannung / Isolation voltage	4 kV AC RMS
Temperaturklasse / Temperature class	B (130 °C)
Umgebungstemperatur Ambient temperature	40 °C max.
Schutzklasse / Protection class	IP 44
Abmessungen BxHxT Dimensions WxLxH	198 x 131 x 115 mm
Gewicht / Weight	6,5 kg